



**HOCHLEISTUNGS-INDUSTRIESAUGER  
MIT DREHKOLBENVERDICHTER**

# SAUGLÖSUNGEN FÜR DIE SCHWERINDUSTRIE

Zementwerke, Gießereien, Stahlwerke und Kraftwerke benötigen leistungsstarke und effiziente Werkzeuge, um eine maximale Produktionseffizienz und Sicherheit zu gewährleisten.

Delfin DHV Hochleistungs-Industriesauger bieten die effektivste Lösung, um den industriellen Bedürfnissen in der Schwerindustrie gerecht zu werden und ermöglichen somit eine sichere und einfache Handhabung großer Mengen von Stäuben und Feststoffen.

Hauptindustriezweige/Anwendungsbereiche:



ZEMENTWERKE



STAHLWERKE



KRAFTWERKE  
(KOHLE, BIOMASSE, VERBRENNUNGSANLAGEN)



METALLBEARBEITUNG  
(SCHMIEDEN, LAMINIEREN, SANDSTRAHLEN)



GIESSEREIEN



GLASFABRIKEN



WERFTEN



RAFFINERIEN



DÜNGEMITTELFABRIKEN



ZIEGEL & FLIESEN HERSTELLUNG

# INDUSTRIESAUGER FÜR DIE SCHWERINDUSTRIE

Delfin DHV Hochleistungs-Industriesauger bieten die effektivste Lösung, um den industriellen Bedürfnissen in der Schwerindustrie gerecht zu werden und ermöglichen somit eine sichere und einfache Handhabung großer Mengen von Stäuben und Feststoffen.

- Industriesauger für hohe und dauerhafte Beanspruchung
- Hochleistungsfähige und langlebige Produkte
- Hohe Filtrationseffizienz
- Kundenspezifische Anpassung auf Anfrage möglich
- Hohes Fassungsvermögen
- Geräuscharm
- Einfache Handhabung und Wartung

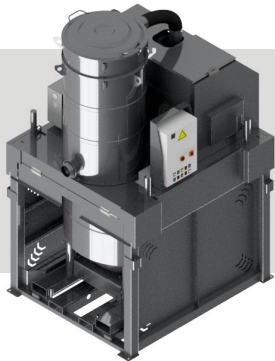

**COMPACT RANGE 22/30/37 TANK**  
herausnehmbarer Sammelcontainer,  
1.000 l

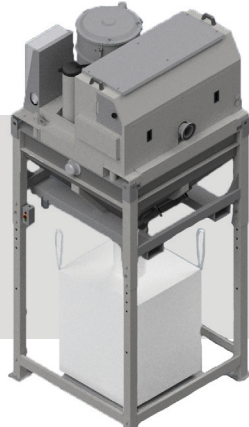

**COMPACT 22 HOPPER**  
mit 1.000 l Sammelcontainer  
und Big-Bag-Entleerung



**DHV TANK**  
herausnehmbarer  
Sammelcontainer, 800 l

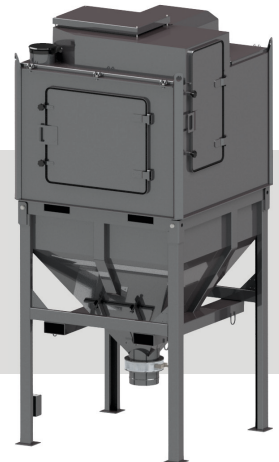

**DHV HOPPER**  
Sammelcontainer, 1.000 l mit  
Butterfly-Ventil als  
Entleerungsvorrichtung

		CP 22AF	CP 22HV	CP 30AF	CP 37AF	CP 37HV	DHV 30AF	DHV 30HV	DHV 45AF	DHV 45HV
<b>Leistung</b>	kW	22	22	30	37	37	30	30	45	45
<b>Max Unterdruck</b>	mmH <sub>2</sub> O	5.000	7.500	5.000	5.000	7.200	5.000	8.500	5.000	8.500
<b>Max Luftleistung</b>	m <sup>3</sup> /h	1.300	1.100	1.700	2.000	1.500	1.800	1.300	2.500	1.900
<b>Hauptfilter</b>	cm <sup>2</sup>	70.000	70.000	120.000	120.000	120.000	160.000	160.000	160.000	160.000
<b>Sicherheitsfilter</b>	cm <sup>2</sup>	40.000	40.000	40.000	40.000	40.000	70.000	70.000	70.000	70.000

## VORTEILE



### REDUZIERUNG VON PRODUKTIONSRÜCKSTÄNDEN

Reinigung und Rückgewinnung von Materialien in Transport- und Förderstrukturen erhöhen die Qualität Ihrer Produkte



### EFFIZIENZ UND PRODUKTIVITÄT

Maximale Produktivität und Effizienz dank regelmäßiger Wartung und Instandhaltung der kompletten Anlagen



### KOSTEN- UND ZEITERSPARNIS BEI INSTANDHALTUNG

Vorbeugung von Ausfallzeiten, dadurch Erhöhung der Lebensdauer



### SICHERE UND GESUNDE ARBEITSUMGEBUNG

Reduzierung des Unfallrisikos und Verminderung von Krankheiten, hervorgerufen durch die konstante Anwesenheit von feinen Stäuben in Arbeitsumgebungen



BEDIENFELD MIT DISPLAY UND TOUCHSCREEN

## FUNKTIONSPRINZIP

Ein leistungsstarker Drehkolbenverdichter erzeugt einen hohen Unterdruck, mit dem große Mengen schwerer Materialien aufgesaugt werden können. Ein hocheffizientes Schlauchfilter-System schützt den Drehkolbenverdichter und filtert das Saugmedium. Die gereinigte Luft wird in den Arbeitsraum wieder zurückgeführt, während das aufgesaugte Material in den großen Sammelcontainer befördert wird.

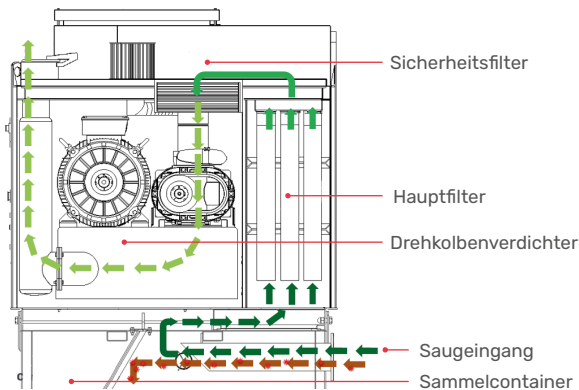

## HOCHVAKUUM-DREHKOLBENVERDICHTER

Selbstkühlender Drehkolbenverdichter erzeugt ein sehr hohes Vakuum (Unterdruck) in Verbindung mit einer hohen Luftleistung

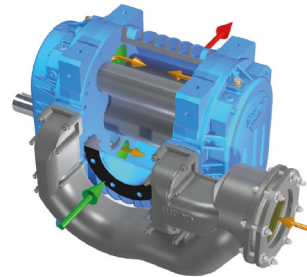

## HOHE FILTRATIONSEFFIZIENZ

Ein Vorfiltersystem aus Polyester und ein Nachfiltersystem (Sicherheitspatrone) der Staubklasse M schützen die Saugereinheit bis zu einem Abscheidegrad von 1 Mikron. Ein automatisches Filterreinigungssystem garantiert eine effiziente Filter- und Saugleistung und dient zur kontinuierlichen Reinigung des Schlauchfilter-Systems.

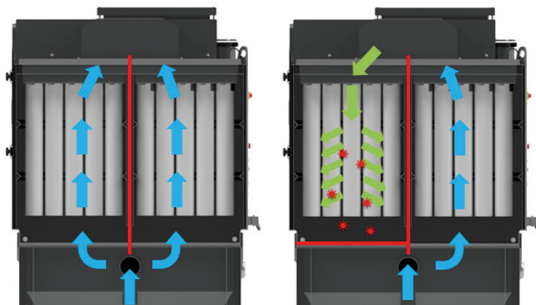

FUNKTIONSPRINZIP DES FILTERABREINIGUNGSSYSTEMS FÜR DHV TANK/HOPPER

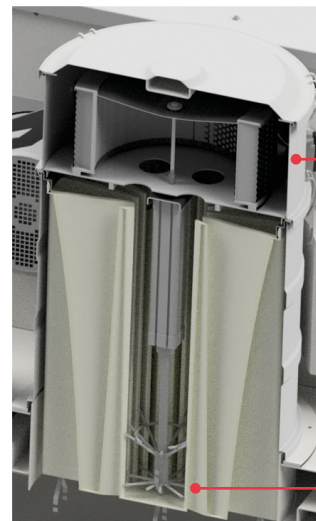

SICHERHEITS-FILTERPATRONE

HAUPTFILTER (STERNFILTER) MIT PTFE BESCHICHTUNG UND AUTOMATISCHEM FILTERRÜTTLER

FILTERABREINIGUNGSSYSTEM FÜR COMPACT

## EINFACHE UND SICHERE HANDHABUNG DES AUFGE SAUGTEN MATERIALS

DHV Hochleistung-Industriesauger sind mit herausnehmbarem Sammelcontainer oder Big-Bags zur einfachen und sicheren Entsorgung ausgestattet.

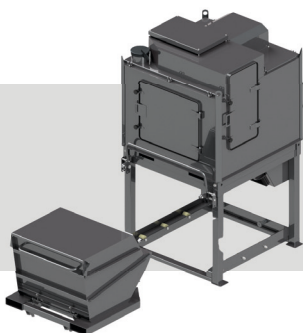

SAMMELCONTAINER MIT GROSSEM FASSUNGSVERMÖGEN INKL. GABELSTAPLERLASCHEN

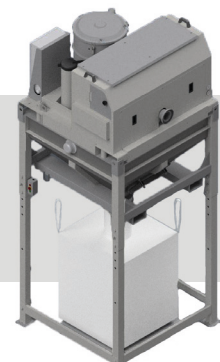

BIG BAG SYSTEM

# ZENTRALE ABSAUGANLAGEN



Delfin entwickelt und fertigt zentrale Absauganlagen mit Saugereinheiten, Filtereinheiten, Vorabscheider und Rohrleitungen an.

Eine zentrale Absauganlage ermöglicht:

- die Verbesserung des Hygienegrades und der Sauberkeit in Arbeitsumgebungen
- das Aufsammeln von Materialien an einer bestimmten Stelle und danach die Rückführung in den Arbeitsprozess oder eine einfache, sichere und schnelle Entsorgung
- die Erhöhung von Sicherheitsstandards in Arbeitsumgebungen und somit eine Reduzierung der Verletzungsgefahr
- die Reduzierung der Umweltbelastung des Unternehmens

## STATIONÄRE SAUGEINHEITEN

Leistungsstarke Saugereinheiten für zentrale Absauganlagen

Ausgestattet mit schallisoliertem, robustem Gehäuse und Kühlgebläse

		CV 22AF	CV 30AF	CV 30HV	CV 37AF	CV 37HV	CV 45AF	CV 45HV
<b>Leistung</b>	kW	22	30	30	37	37	45	45
<b>Max Unterdruck</b>	mmH <sub>2</sub> O	5.000	5.000	7.500	5.000	7.200	5.000	8.500
<b>Max Luftleistung</b>	m <sup>3</sup> /h	1.300	1.700	1.300	2.000	1.500	2.300	1.700

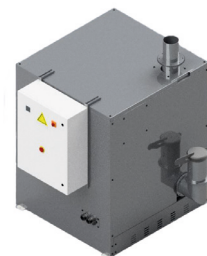

## ZYKLON-VORABSCHIEDER MIT FILTEREINHEIT

Durch den Einsatz von Zyklon-Vorabscheidern mit Filtereinheit werden Saugmedien effizient abgeschieden ohne die Filtereinheit besonders zu belasten. Somit wird zum einen die Filterflächenbelastung reduziert und die Saugereinheit vor einer Überhitzung geschützt.

**FILTER HOPPER  
Ø780 LT500**

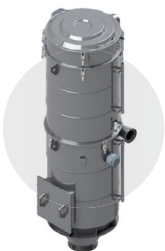

**FILTER HOPPER  
Ø1200 LT1000**



		FILTER HOPPER 500l	FILTER HOPPER 1.000l	FILTER HOPPER 1.000l
<b>Kapazität</b>	l	500	1.000	1.000
<b>Hauptfilter</b>	cm <sup>2</sup>	85.000	85.000	160.000

## FILTER-VORABSCHIEDER MIT LEITER UND PLATTFORM

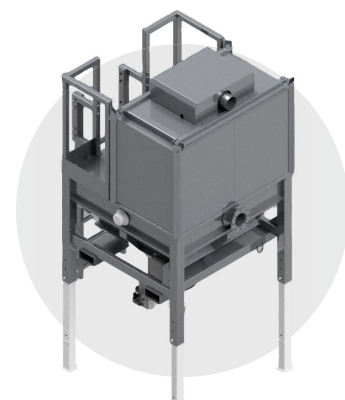

- Vorabscheider mit Schlauch-Filter
- Filterreinigung durch Luftrückführung
- 1.000-Liter Behälter mit Revisionsklappe
- Manuelles Butterfly-Ventil Ø250
- Plattform für Wartungseinsätze
- Stabilität / Sicherheit / Langlebigkeit
- Füllstandsmelder / Drehflügel
- Filterfläche 160.000 cm<sup>2</sup>

## ZYKLON-VORABSCHIEDER SYSTEME

Die Vorabscheider sind mit einem Zyklon und einer kundenspezifischen Entladungseinheit vorgesehen, um große Mengen von Materialien aufzusammeln und zu entladen.



EINFACHE ENTLEERUNG DURCH DEN EINSATZ VON GABELSTAPLERN



SICHERE ENTLEERUNG ÜBER EINE BODENKLAPPE MIT AUTOMATISCHEM SCHNAPPVERSCHLUSS



TELESKOP STANDGESTELL (VERSCHIEDENE HÖHEN EINSTELLBAR) FÜR BIG-BAG ENTLEERUNG AUF ANFRAGE MÖGLICH

## ENTLADESYSTEM FÜR UNTERSCHIEDLICHE ANWENDUNGEN

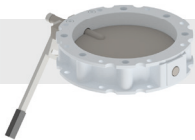

BUTTERFLY-VENTIL



DOPPELTES BUTTERFLY-VENTIL

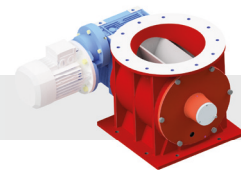

ZELLENRADSCHLEUSE FÜR EINE KONTINUIERLICHE ENTLADUNG

## SICHERHEITS-OPTIONEN FÜR EXPLOSIONSSCHUTZ

Jedes Produkt kann mit einer Sicherheits-Option ausgestattet werden, um die zusätzlichen Sicherheitsanforderungen in Bezug auf Maschine und Rohrleitung zu erfüllen.



EXPLOSIONSSCHUTZ DURCH BERSTSCHLEIBEN



EXPLOSIONSSCHUTZ DURCH DRUCKENTLASTUNGSVENTILE



EXPLOSIONSSCHUTZ DURCH DRUCKKAPSELUNGSVENTILE



ATEX ZERTIFIKATIONEN

## ROHRLEITUNGSKOMPONENTEN FÜR DIE DHV SERIE

Verstärkte Rohrleitungs-Komponenten für die kundenspezifische Anpassung

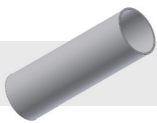

ROHRLEITUNGEN



BÖGEN



VERZWEIGUNGEN



ROHRMANSCHETTEN

## ZUBEHÖR FÜR DIE DHV SERIE

Anwendungsbezogene Zubehörteile, um eine einfache Handhabung und Effizienz des Industriesaugers zu gewährleisten. Dadurch wird das Aufsagen schwerer und großer Mengen von Materialien vereinfacht.



MOBILE SPACHELDÜSE



VERTIKALES ZUBEHÖR MIT HANDGRIFF



BY-PASS SAUGROHR-DÜSE MIT LUFT-FLUIDISIERUNG



BODENSAUGDÜSE MIT HANDROHR



ABRIEFESTE SCHLÄUCHE

# DHV ANWENDUNGEN



DHV-TANK/BAUINDUSTRIE



DHV-TANK MIT VORABSCHIEDER



DHV-HOPPER MIT PLATTFORM



DHV-TANK/GIESSEREI



DHV-HOPPER/KRAFTWERK



DHV-HOPPER MIT  
ROHRLEITUNGSNETZ



DHV-COMPACT/ZEMENTWERK



DHV-COMPACT MIT BIG-BAG



DHV-COMPACT/STAHLWERK



DHV-COMPACT/SANDSTRAHLEN



DHV-COMPACT/ATEX

DELFIN GEHÖRT WELTWEIT ZU DEN FÜHRENDEN HERSTELLERN VON INDUSTRIESAUGERN, ZENTRALEN ABSAUGANLAGEN, PNEUMATISCHEN FÖRDERANLAGEN SOWIE ALLGEMEINEN TECHNISCHEN LÖSUNGEN IM BEREICH DER ABSAUGTECHNIK. UNSER ZIEL IST ES, DURCH DIE ENTWICKLUNG INNOVATIVER LÖSUNGEN, DIE EFFIZIENZ, SICHERHEIT UND PRODUKTIVITÄT IN DER INDUSTRIE SOWIE IM GEWERBE ZU ERHÖHEN.



Delfin Deutschland Industriesauger GmbH  
Montstraße 4 • 66589 Merchweiler  
Telefon: +49 6825 9527 400 • [info@delfin.de](mailto:info@delfin.de) • [delfin.de](http://delfin.de)